

## Produktargumente GMR 2025 5,6 – 24 kW Condens mit OBU 130

- Kompakter, platzsparender, preiswerter Gas-Brennwertkessel für einen direkten Heizkreis.
- Witterungsgeführte Regelung RS 200 mit großem Klarsichtdisplay und Außenfühler im Lieferumfang enthalten.
- Gerät ist außerordentlich leicht. **Der Kessel wiegt ohne Rahmen nur 18 kg.** Im Rahmen befindet sich das MAG, welches mit dem Rahmen ca. 6 kg wiegt.
- Robuster wartungsarmer **Al-Si-Guss-Wärmetauscher** bei entsprechender Kondensatbildung im Wärmetauscher.
- Leistungsbereich: 5,6 bis 24 kW
- **Umwälzpumpe Energieeffizienzklasse A** Typ: Wilo Stratos Tec HB 15/6 und 3-Wege-Umschaltventil für Warmwasser-Vorrang.
- Montageplatte mit Wartungshähnen und Systemtrenner für einfaches Nachfüllen der Heizungsanlage.
- Thermometer und Manometer mit mechanischer Anzeige.
- Eingebautes 8 l Ausdehnungsgefäß.
- Raumgerät für 2-Draht Anschluss oder Raumgerät in Funkausführung mit eingebautem Raumtemperaturfühler, der auf Wunsch aktivierbar ist.
- Brauchwasserspeicher OBU 130 mit Speicherfühler
- Integrierte mechanische Abgasklappe für Mehrfachbelegung

### Zubehör:

- PPs Abgassystem 80/125 für raumluftunabhängigen Betrieb.
- Passende Rohranschlusssätze für auszutauschende Altkessel.
- Wandabstandsrahmen für Heizungs-, Wasser- und Gasanschluss oben.
- Abdeckblende unten
- Empfehlenswert: Schmutzfilter im Rücklauf vor dem Kessel

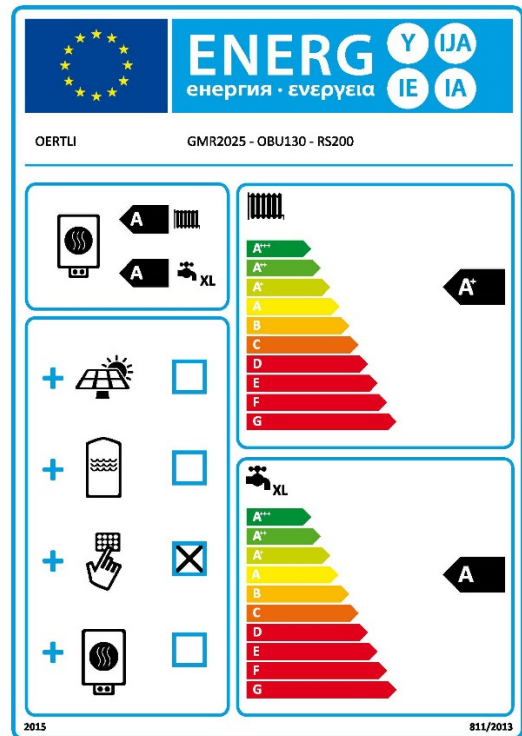

## Paket GMR 2025 5,6 – 24 kW Condens mit OBU 130

(Preisgruppe 2)

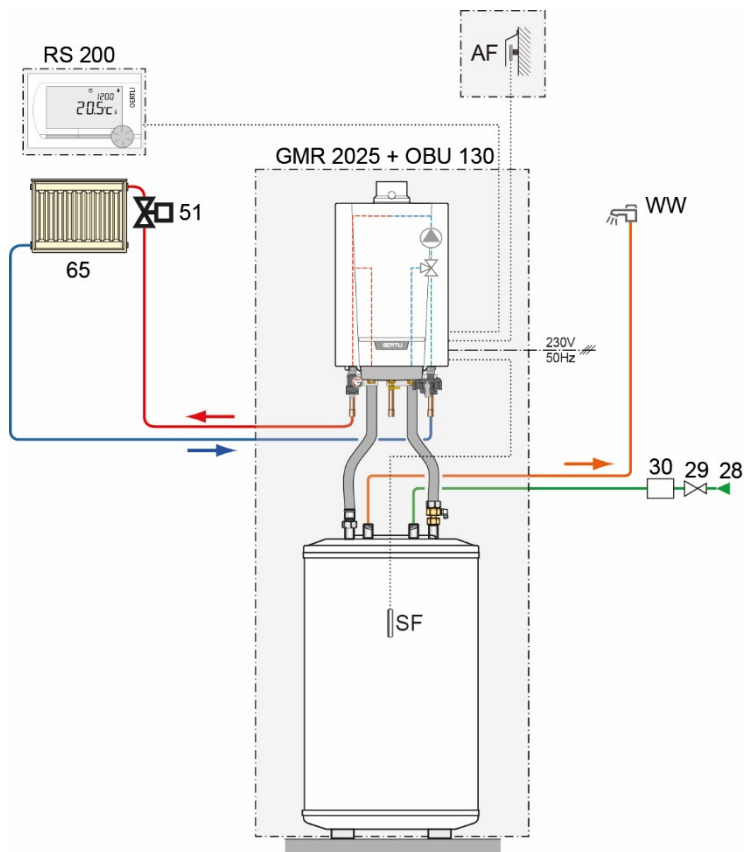

<b>PPL_16_01 Gas-Brennwertkessel GMR 2000 mit OBU 130</b>				
Art.Nr.	Bezeichnung	ME	Einz-Preis	€
192491	GMR 2025 Gasbrennwertkessel 5,6-24 kW	1	2.820 €	2.820 €
129522	Speicherfühler	1	47 €	47 €
120414	Brauchwasserspeicher OBU 130	1	825 €	825 €
7600413	Anschlussgruppe GMR 2025 / OBU 130	1	76 €	76 €

999192401 PPL\_16\_01 Summe Einzelpositionen (RS200-Draht) **3.768 €**  
 999192409 PPL\_16\_02 Summe Einzelpositionen (RS200-Funk) **3.909 €**

Paketpreis GMR 2000 mit RS 200 - drahtgebunden  
 Paketpreis GMR 2000 mit RS 200 - Funkausführung

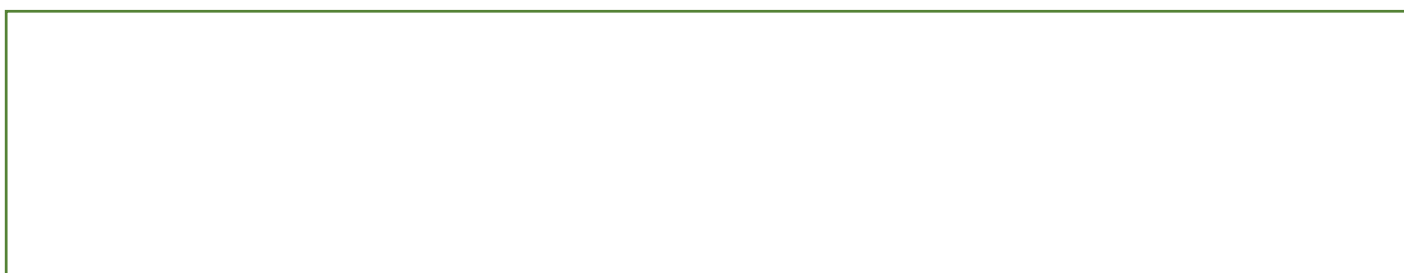

## Produktargumente GMR 2025 5,6 – 24/28,2 kW Combi Condens

- Kompakter, platzsparender, preiswerter Gas-Brennwertkessel für einen direkten Heizkreis.
- Leistungsfähiger Plattenwärmetauscher zur Warmwasserbereitung.
- Witterungsgeführte Regelung RS 200 mit großem Klarsichtdisplay und Außenfühler im Lieferumfang enthalten.
- Robuster wartungsarmer **Al-Si-Guss-Wärmetauscher** bei entsprechender Kondensatbildung im Wärmetauscher.
- Leistungsbereich: 5,6 bis 24 kW (Boosterfunktion für Warmwasser 28,2 kW)
- **Umwälzpumpe Energieeffizienzklasse A** Typ: Wilo Stratos Tec HB 15/6 und 3-Wege-Umschaltventil für Warmwasser-Vorrang.
- Montageplatte mit Wartungshähnen und Systemtrenner für einfaches Nachfüllen der Heizungsanlage.
- Thermometer und Manometer mit mechanischer Anzeige.
- Eingebautes 8 l Ausdehnungsgefäß.
- Raumgerät für 2-Draht Anschluss oder Raumgerät in Funkausführung mit eingebautem Raumtemperaturfühler, der auf Wunsch aktivierbar ist.
- Integrierte mechanische Abgasklappe für Mehrfachbelegung

### Zubehör:

- PPs Abgassystem 80/125 für raumluftunabhängigen Betrieb.
- Passende Rohranschlusssätze für auszutauschende Altkessel.
- Wandabstandsrahmen für Heizungs-, Wasser- und Gasanschluss oben.
- Abdeckblende unten
- Empfehlenswert: Schmutzfilter im Rücklauf vor dem Kessel

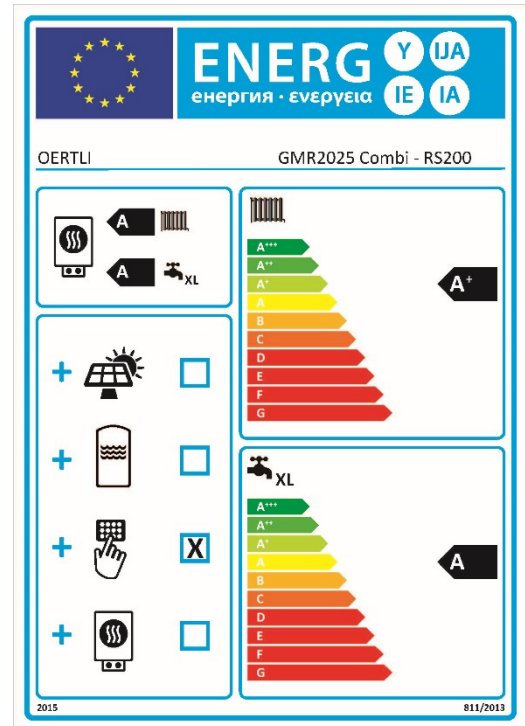

## Paket Gas-Brennwertkessel GMR 2000 Combi

(Preisgruppe 2)

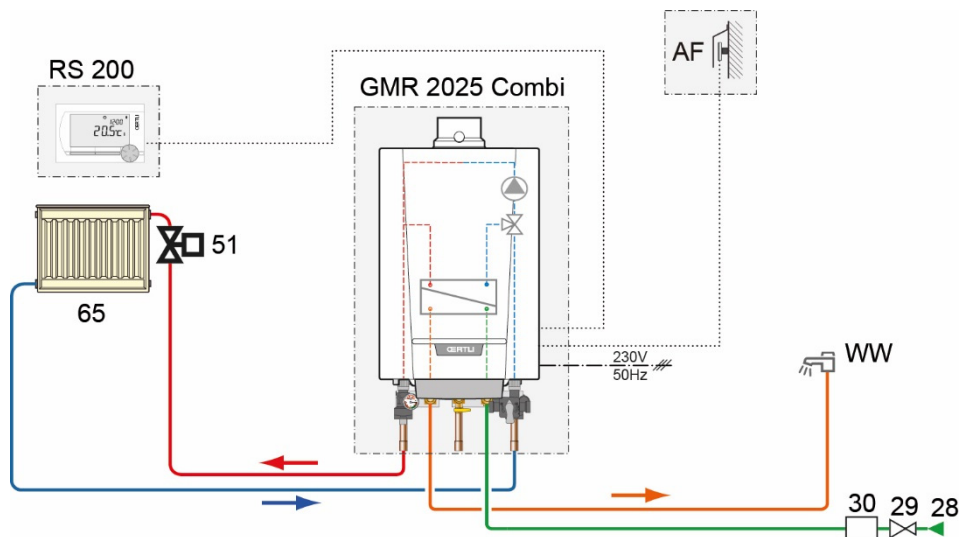

<b>PPL_16_03 Gas-Brennwertkessel GMR 2000 Combi</b>				
Art.Nr.	Bezeichnung	ME	Einz-Preis	€
192492	GMR 2025 Combi 5,6-24/27,5 kW	1	2.920 €	2.920 €
192492	PPL_16_03 Summe Einzelpositionen (RS200-Draht)			2.920 €
192496	PPL_16_04 Summe Einzelpositionen (RS200-Funk)			3.059 €
	Paketpreis GMR 2000 Combi mit RS 200 drahtgebunden			
	Paketpreis GMR 2000 Combi mit RS 200 Funkausführung			

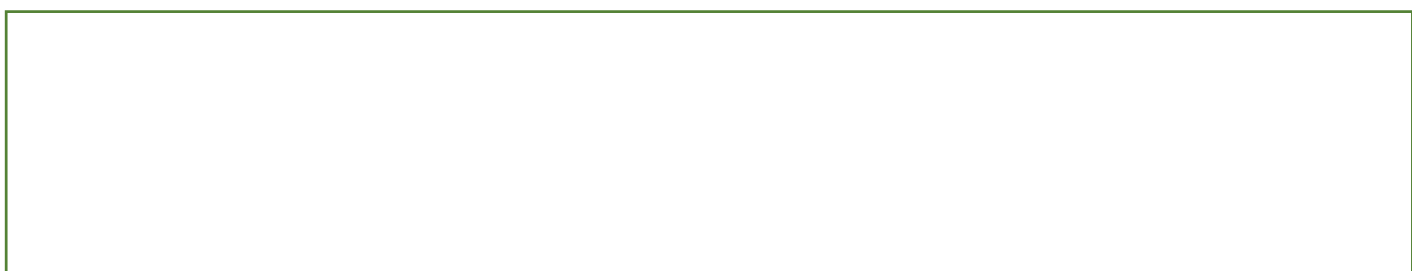

## Produktargumente GMR 1024-2, 6 – 24 kW Condens mit OBU 130

- Kompakter, platzsparender, preiswerter Gas-Brennwertkessel für einen direkten Heizkreis.
- Modulierender Edelstahl-Brenner, 6 – 24 kW.
- **Edelstahl- Wärmetauscher.**
- Montageplatte mit Wartungshähnen und Systemtrenner für einfaches Nachfüllen der Heizungsanlage mit 2 Absperrventilen.
- Witterungsgeführte Regelung RS 200 mit großem Klarsichtdisplay und Außenfühler im Lieferumfang enthalten.
- Thermometer und Manometer mit Analoganzeige.
- Eingebautes 8 l Ausdehnungsgefäß.
- **A-Klasse Energieeffizienzpumpe** Typ: Grundfos UPM3 1575.
- Serienmäßig mit eingebautem 3-Wege-Umschaltventil für Warmwasser-Vorrang.
- Raumgerät für 2-Draht Anschluss oder Raumgerät in Funkausführung mit eingebauten Raumtemperaturfühler, der auf Wunsch aktivierbar ist.
- Brauchwasserspeicher OBU 130 mit Speicherfühler.
- Anschlussgruppe GMR 1024-2 / OBU 130 - Speicher

### Zubehör:

- Abgasklappe für Mehrfachbelegung gegen geringen Mehrpreis.
- PPs Abgassystem 80/125 für raumluftunabhängigen Betrieb.
- Wandabstandsrahmen für Heizungs-, Wasser- und Gasanschluss oben.
- Abdeckblende unten
- Empfehlenswert: Schmutzfilter im Rücklauf vor dem Kessel

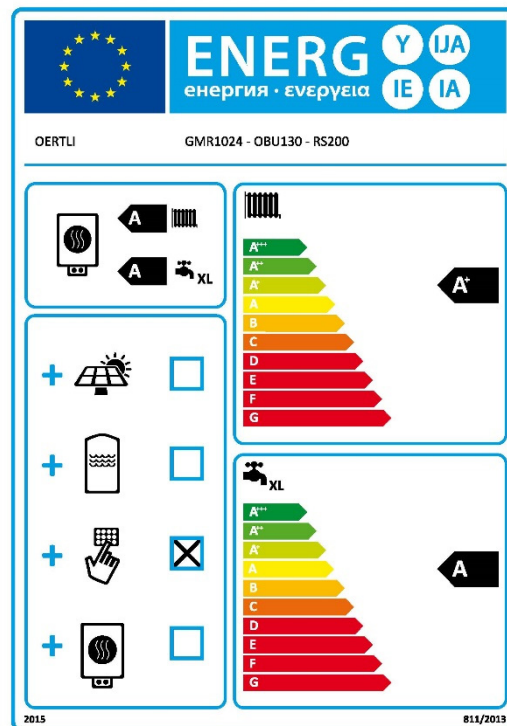

## Paket GMR 1000 mit OBU 130

(Preisgruppe 2)

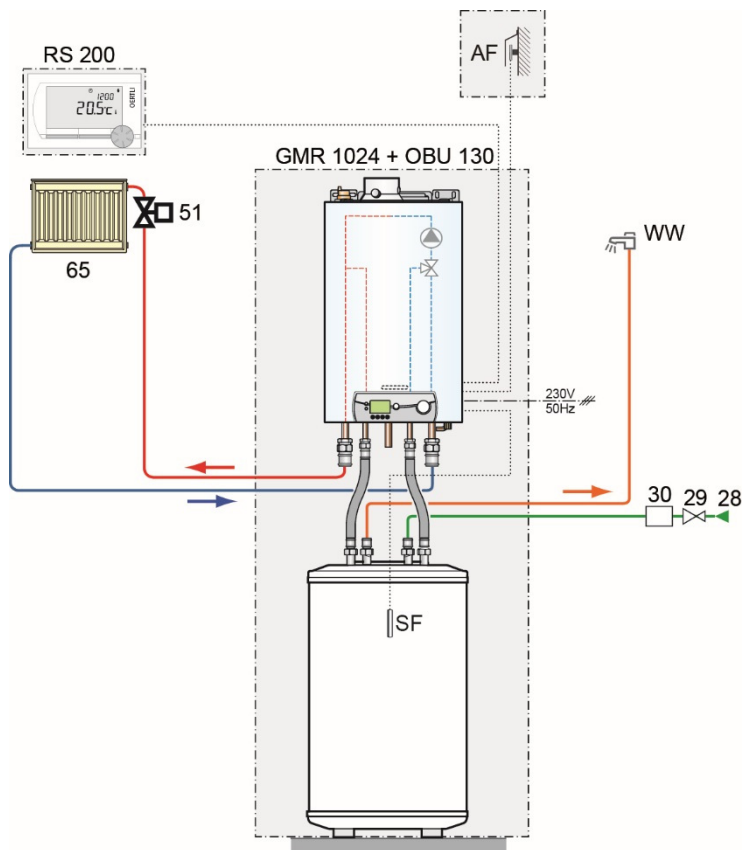

<b>PPL_16_05 Gas-Brennwertkessel GMR 1000 mit OBU 130</b>				
Art.Nr.	Bezeichnung	ME	Einz-Preis	€
192995	GMR 1024 Gasbrennwertkessel 6-24 KW	1	2.620 €	2.620 €
129522	Speicherfühler	1	47 €	47 €
120414	Brauchwasserspeicher OBU 130	1	825 €	825 €
100011288	Anschlussgruppe GMR 1024 / OBU 130	1	66 €	66 €
999192201	PPL_16_05 Summe Einzelpositionen (RS200-Draht)			3.558 €
999192406	PPL_16_06 Summe Einzelpositionen (RS200-Funk)			3.770 €
	Paketpreis GMR 1000 mit RS 200 drahtgebunden			
	Paketpreis GMR 1000 mit RS 200 Funkausführung			

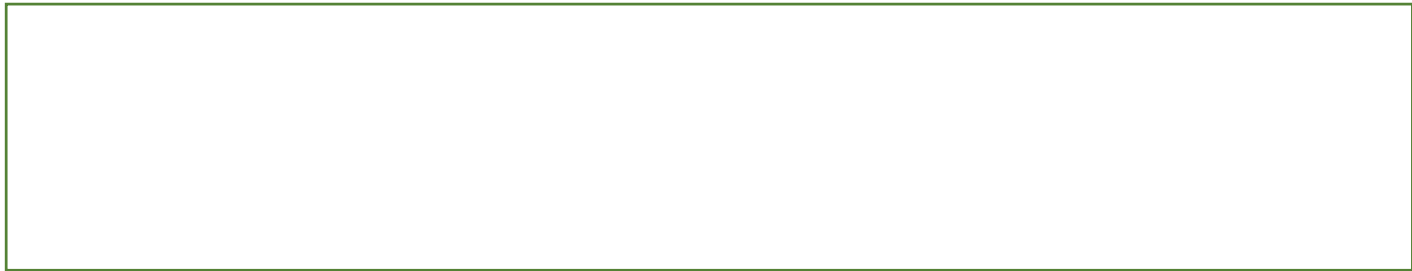



## Produktargumente GMR 1024-2 Combi Condens, 6 – 24 kW

- Kompakter, platzsparender, preiswerter **Combi**-Gas-Brennwertkessel für einen direkten Heizkreis. Leistungsfähiger Plattenwärmetauscher für Warmwasserbereitung mit einer Dauerleistung von 14 l/min bei 30K .
- Modulierender Edelstahl-Brenner, 6 – 24 kW, 28 kW Booster-Leistung bei Warmwasser.
- Witterungsgeführte Regelung RS 200 mit großem Klarsichtdisplay und Außenfühler im Lieferumfang enthalten. Als 2-Draht Ausführung oder als Funkmodul.
- **A-Klasse Energieeffizienzpumpe** Typ: Grundfos UPM3 15-75.
- **Edelstahl- Wärmetauscher.**
- Montageplatte mit Wartungshähnen und Systemtrenner für einfaches Nachfüllen der Heizungsanlage mit 2 Absperrventilen.
- Empfehlenswert: Schmutzfilter im Rücklauf vor dem Kessel.

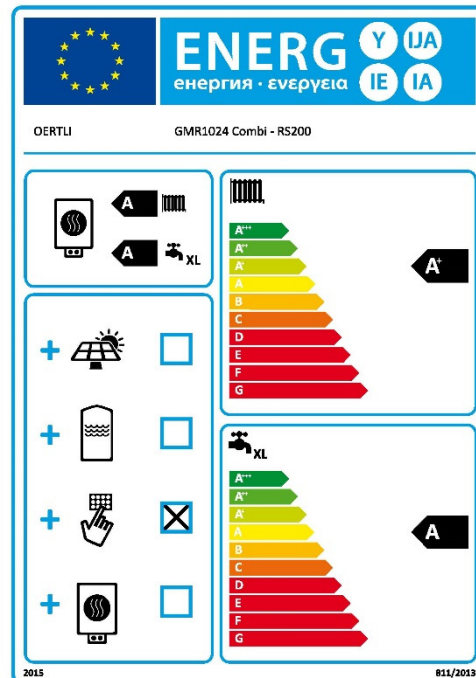

## GMR 1024-2 CS Condens, 6 – 24 kW

- Kompakter, platzsparender Gas-Brennwertkessel für einen direkten Heizkreis. Hochleistungsfähige Kombination aus Plattenwärmetauscher und Speicherbatterie mit einem Gesamtvolumen von 40 Litern sorgt für einen höchsten Warmwasserkomfort (bei 30 K = 18 l/min).
- Modulierender Edelstahl-Brenner, 6 – 24 kW, 28 kW Booster-Leistung bei Warmwasser.
- Witterungsgeführte Regelung RS 200 mit großem Klarsichtdisplay und Außenfühler im Lieferumfang enthalten. Als 2-Draht Ausführung oder als Funkmodul.
- **A-Klasse Energieeffizienzpumpe** Typ: Grundfos UPM 14-75.
- **Edelstahl- Wärmetauscher.**
- Montageplatte mit Wartungshähnen und Systemtrenner für einfaches Nachfüllen der Heizungsanlage mit 2 Absperrventilen.
- Empfehlenswert: Schmutzfilter im Rücklauf vor dem Kessel.

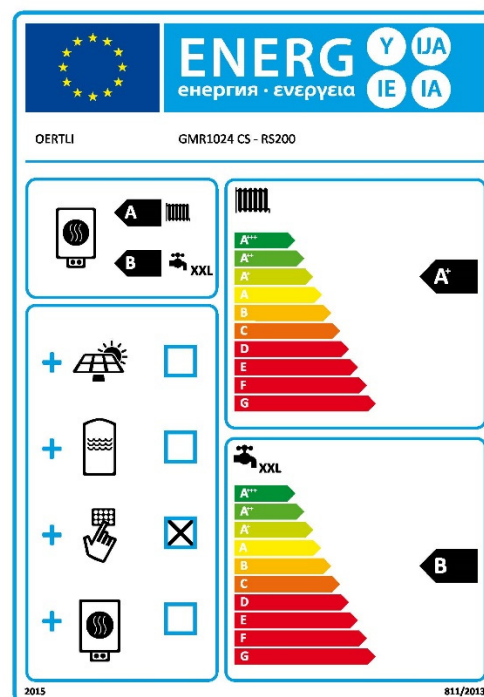

**Paket GMR 1000 Combi**  
(Preisgruppe 2)

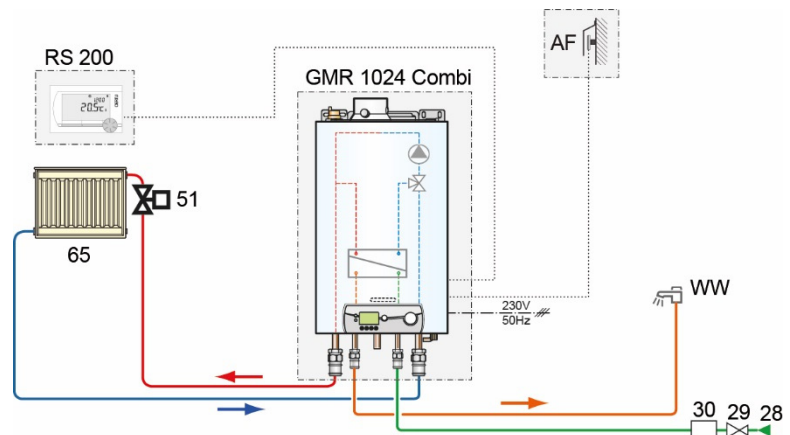

<b>PPL_16_07 Gas-Brennwertkessel GMR 1000 Combi</b>				
Art.Nr.	Bezeichnung	ME	Einz-Preis	€
192996	GMR 1024 Combi 6-24/28 KW	1	2.756 €	2.756 €
192996	PPL_16_07 Summe Einzelpositionen (RS200-Draht)			2.756 €
192999	PPL_16_08 Summe Einzelpositionen (RS200-Funk)			2.971 €
	Paketpreis GMR 1000 Combi mit RS 200 drahtgebunden			
	Paketpreis GMR 1000 Combi mit RS 200 Funkausführung			

**Paket GMR 1000 CS**  
**mit 40 Liter**  
**Edelstahlspeicher**  
(Preisgruppe 2)

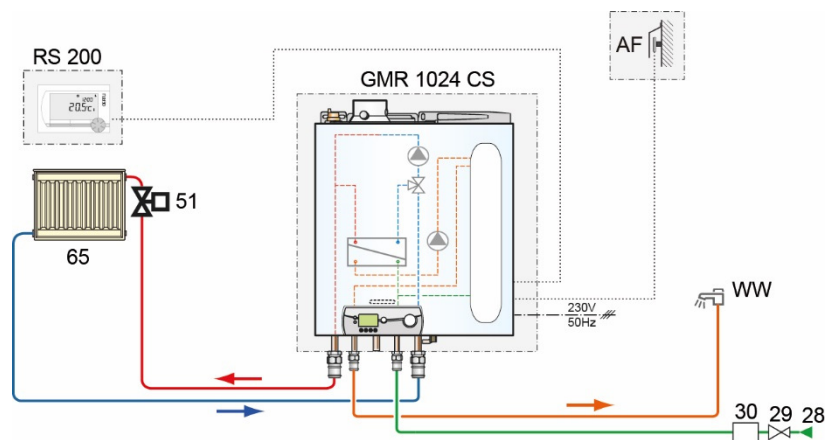

<b>PPL_16_09 Gas-Brennwertkessel GMR 1000 CS</b>				
Art.Nr.	Bezeichnung	ME	Einz-Preis	€
192997	GMR 1024 CS 6-24/28 KW	1	3.274 €	3.274 €
192997	PPL_16_09 Summe Einzelpositionen (RS200-Draht)			3.274 €
	Paketpreis GMR 1000 CS mit RS 200 drahtgebunden			

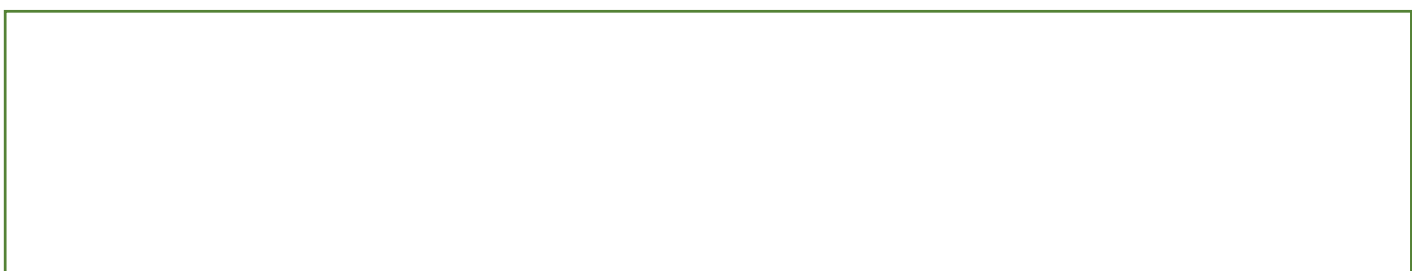



## Produktargumente

### GMR 3015 (3-15 kW), GMR 3025 (5-25 kW), GMR 3035 (7-35 kW) mit 230 Liter Frischwasserspeicher OEcaClean

- Kompakter, platzsparender Gas-Brennwertkessel mit hochwertiger witterungsgeführter Regelung OE-tronic 4 für einen direkten – und einen gemischten Heizkreis (Vorlauffühler für den ersten gemischten Kreis ist Zubehör) - zweiter gemischter Kreis mit Zusatzplatine. Regelung mit **großem mehrreihigem Klartextdisplay**.
- Dialog-Fernbedienung RS400 (drahtgebunden) sowie Außenfühler und Speicherfühler im Lieferumfang.
- Robuster und wartungsarmer **AL-Si-Guss-Wärmetauscher**, Modulationsbereich 1:5.
- Montageplatte mit allen Wartungshähnen und Systemtrenner für einfaches Nachfüllen der Heizungsanlage.
- Sicherheitsventil, Manometer, Schnellentlüfter, Gasabsperrhahn mit TAS
- Eingebautes 12 L Ausdehnungsgefäß bei GMR 3015 und GMR 3025.
- **Hocheffizienzpumpe Klasse A**, Grundfos UPM 15-70
- **OEcaClean Frischwasserspeicher** 220 Liter mit Edelstahl Wellrohrschlange zur hygienischen Brauchwarmwasserbereitung.
- Untere Ladezone des OEcaClean wird über ein im Lieferumfang enthaltenes 3-Wege-Umschaltventil als Heizungspufferzone genutzt und ersetzt durch diese Anschlussart eine eventuell notwendige hydraulische Weiche.

#### Zubehör:

- Funk-Fernbedienung RS400 (Funk) inklusive Funk-Kesselmodul zur drahtlosen Installation des Raumgerätes.
- PPs Abgassystem 80/125 für raumluftunabhängigen Betrieb.
- Wandabstandsrahmen für Heizungs-, Wasser- und Gasanschluss oben.
- Abdeckblende unten

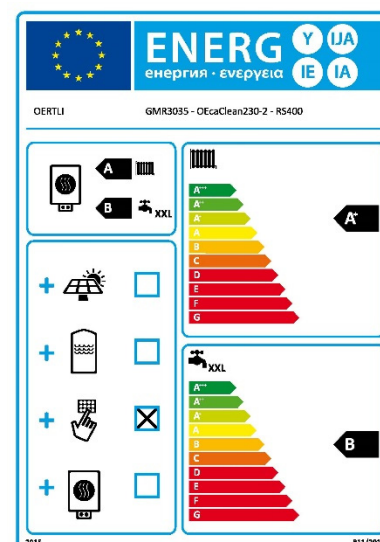
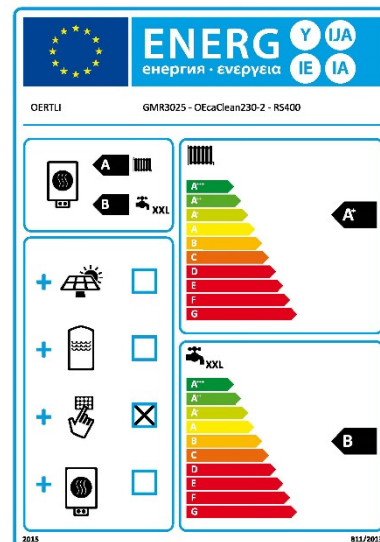
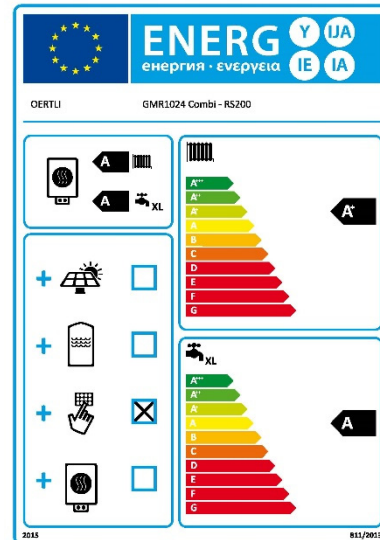

**Paket GMR 3000 mit OEcaClean 230-2**

(Preisgruppe 2)

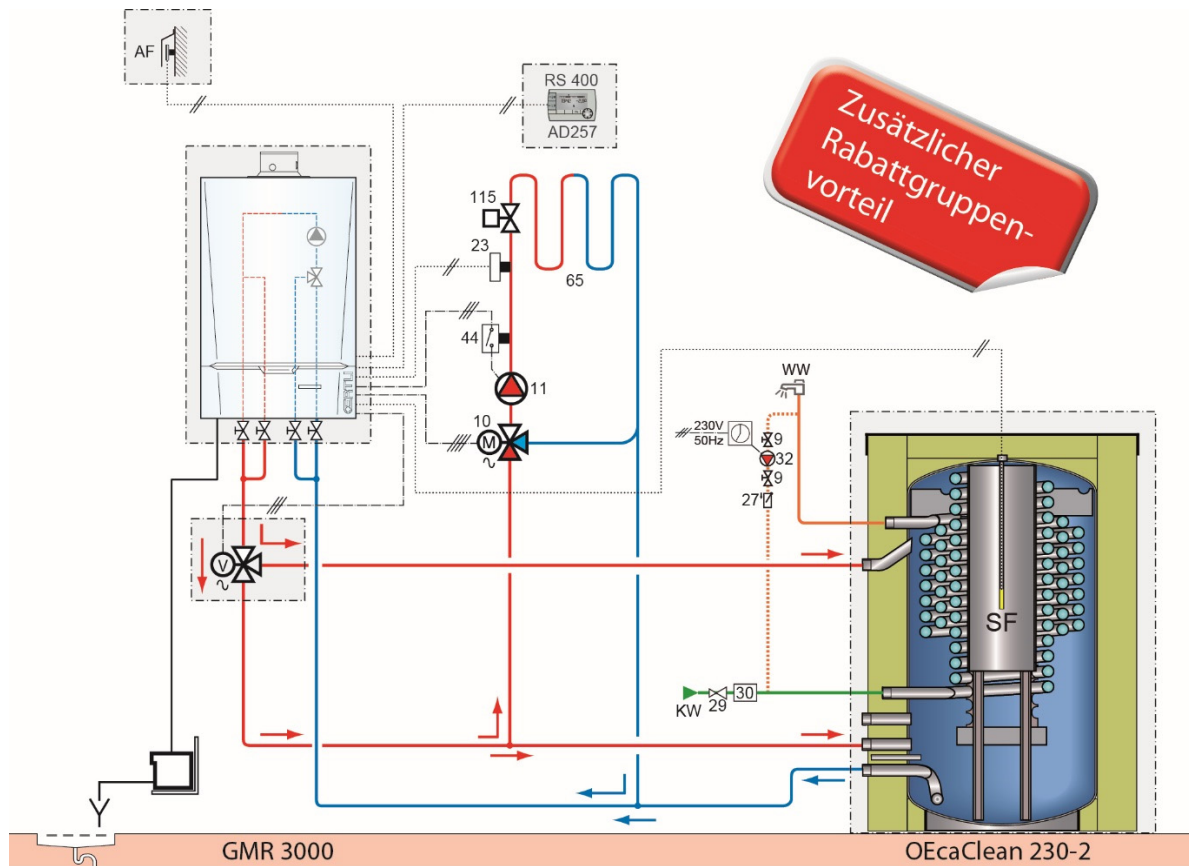

**PPL\_16\_10 GMR 3000 und OEcaClean 230**

Art.Nr.	Bezeichnung	ME	Einz-Preis	€
192041	GMR 3015 3-15 kW mit Gasabsperrhahn	1	3.420 €	3.420 €
100013477	Dialog-Fernbedienung RS400 Draht	1	195 €	195 €
89804803	3-Wege-Umschaltventil 3/4"	1	219 €	219 €
192423	OEcaClean 230-2 Frischwasserspeicher	1	2.396 €	2.396 €
100000030	Speicherfühler	1	48 €	48 €

999192403	PPL_16_10 Summe Einzelpositionen mit GMR 3015	6.278 €
999192404	PPL_16_11 Summe Einzelpositionen mit GMR 3025	6.540 €
999192405	PPL_16_12 Summe Einzelpositionen mit GMR 3035	6.873 €

Paketpreis GMR 3015 mit OEcaClean 230	
Paketpreis GMR 3025 mit OEcaClean 230	
Paketpreis GMR 3035 mit OEcaClean 230	

## Produktargumente

### GMR 3015 (3-15 kW), GMR 3025 (5-25 kW), GMR 3035 (7-35 kW) mit OBU 130 Liter Brauchwasserspeicher

- Kompakter, platzsparender Gas-Brennwertkessel mit hochwertiger witterungsgeführter Regelung OE-tronic 4 für einen direkten – und einen gemischten Heizkreis (Vorlauffühler für den ersten gemischten Kreis ist Zubehör) - zweiter gemischter Kreis mit Zusatzplatine. Regelung mit **großem mehrreihigem Klartextdisplay**.
- Dialog-Fernbedienung RS400 (drahtgebunden) sowie Außenfühler und Speicherfühler im Lieferumfang.
- Robuster und wartungsarmer **AL-Si-Guss-Wärmetauscher**, Modulationsbereich 1:5.
- Montageplatte mit allen Wartungshähnen und Systemtrenner für einfaches Nachfüllen der Heizungsanlage.
- Sicherheitsventil, Manometer, Schnellentlüfter, Gasabsperrhahn mit TAS
- Eingebautes 12 L Ausdehnungsgefäß bei GMR 3015 und GMR 3025.
- **Hocheffizienzpumpe Klasse A**, Grundfos UPM 15-70
- Brauchwasserspeicher OBU 130 emailliert, mit Speicherfühler und Anschlussgruppe GMR 3000 / OBU 130

#### Zubehör:

- Funk-Fernbedienung RS400 (Funk) inklusive Funk-Kesselmodul zur drahtlosen Installation des Raumgerätes.
- PPs Abgassystem 80/125 für raumluftunabhängigen Betrieb.
- Wandabstandsrahmen für Heizungs-, Wasser- und Gasanschluss oben.
- Abdeckblende unten

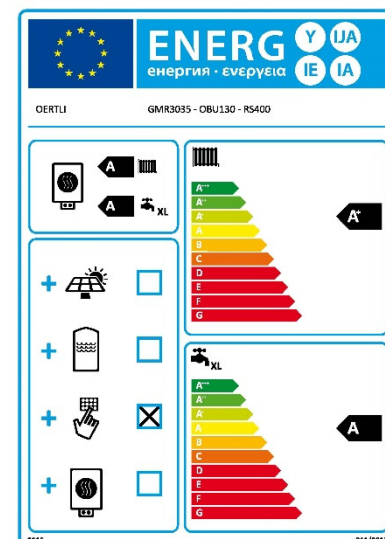
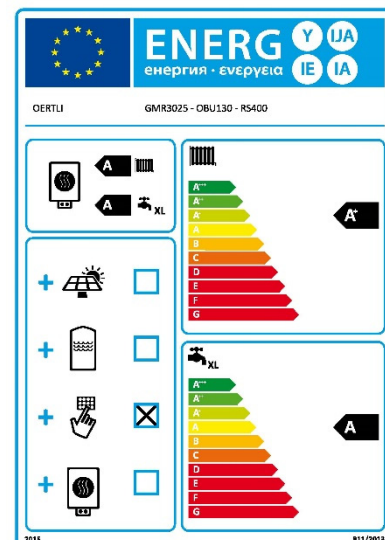
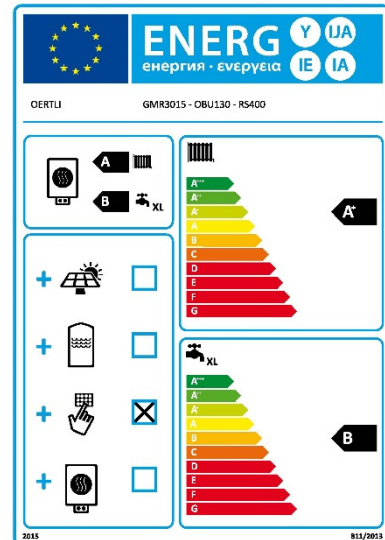

**Paket GMR 3000 mit OBU 130**  
(Preisgruppe 2)

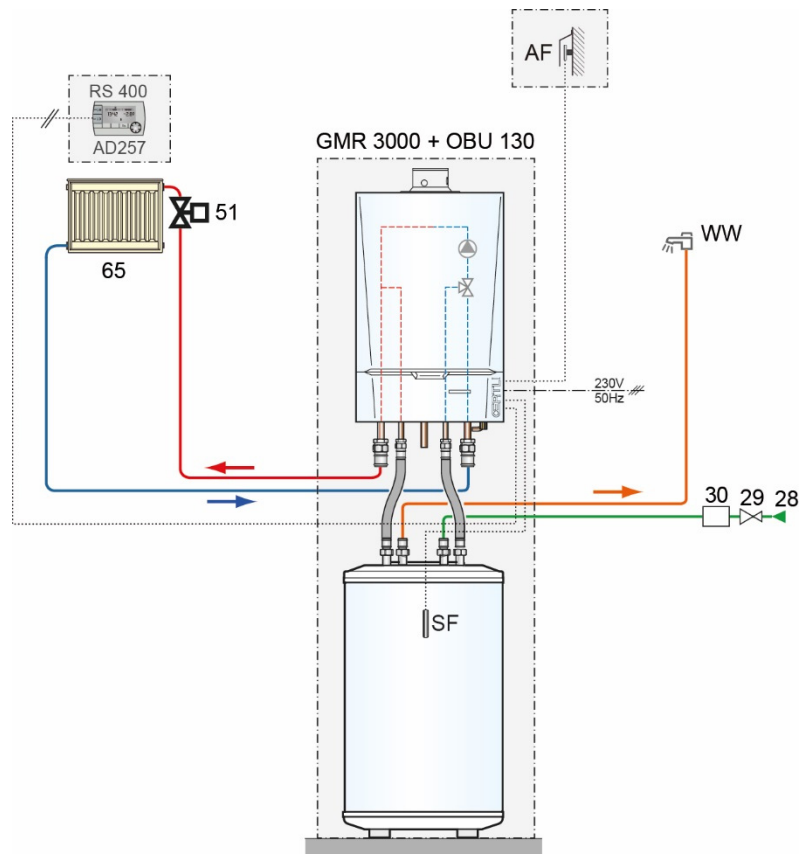

<b>PPL_16_13 Gas-Brennwertkessel GMR 3000 mit OBU 130</b>				
Art.Nr.	Bezeichnung	ME	Einz-Preis	€
192041	GMR 3015 3-15 kW mit Gasabsperrhahn	1	3.420 €	3.420 €
100013477	Dialog-Fernbedienung RS400 Draht	1	195 €	195 €
100000030	Speicherfühler	1	48 €	48 €
120414	Brauchwasserspeicher OBU 130	1	825 €	825 €
100013532	Anschlussgruppe GMR 3000 / OBU 130	1	112 €	112 €
999192207	PPL_16_13 Summe Einzelpositionen GMR 3015 m. OBU			4.600 €
999192208	PPL_16_14 Summe Einzelpositionen GMR 3025 m. OBU			4.862 €
999192209	PPL_16_15 Summe Einzelpositionen GMR 3035 m. OBU			5.195 €
	Paketpreis GMR 3015 mit OBU 130			
	Paketpreis GMR 3025 mit OBU 130			
	Paketpreis GMR 3035 mit OBU 130			

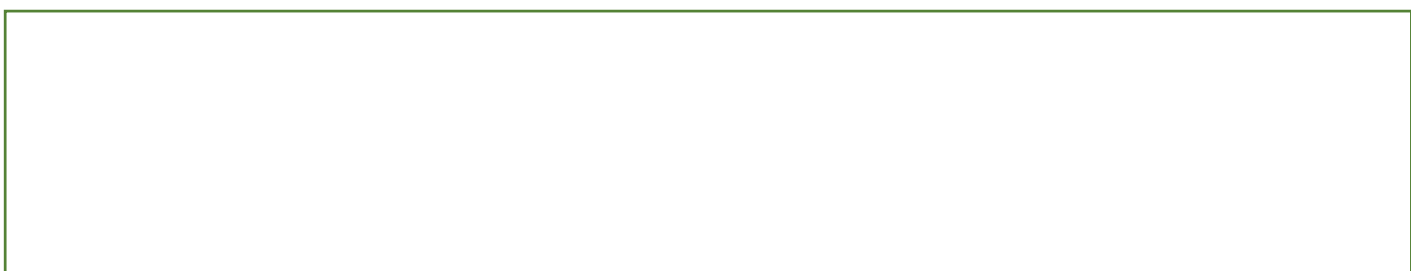



## Produktargumente GMR 3025 Combi

- Kompakter, platzsparender Gas-Brennwertkessel mit hochwertiger witterungsgeführter Regelung OEtronic4 für einen direkten Heizkreis. Zwei gemischte Heizkreise mit Zusatzplatine aktivierbar.
- Robuster und wartungsarmer **Al-Si-Guss-Wärmetauscher**.
- Modulierender Edelstahl-Brenner, 5 – 25 kW, 28 kW Booster-Leistung bei Warmwasser.
- Drahtgebundene Dialog-Fernbedienung RS 400 mit großem Klarsichtdisplay und Außenfühler im Lieferumfang enthalten.
- **A-Klasse Energieeffizienzpumpe** Typ: Grundfos UPM 15-70.
- Montageplatte mit Wartungshähnen und Systemtrenner für einfaches Nachfüllen der Heizungsanlage mit 2 Absperrventilen.
- Empfehlenswert: Schmutzfilter im Rücklauf vor dem Kessel.

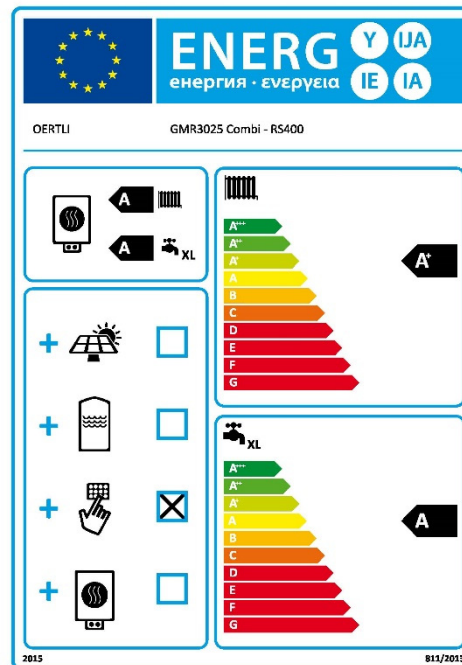

## GMR 3025 CS

- Kompakter, platzsparender Gas-Brennwertkessel mit hochwertiger witterungsgeführter Regelung OEtronic4 für einen direkten Heizkreis. Zwei gemischte Heizkreise mit Zusatzplatine aktivierbar.
- Hochleistungsfähige Kombination aus Plattenwärmetauscher und Speicherbatterie (40 Liter) sorgt für einen höchsten Warmwasserkomfort (bei 30 K = 20 l/min).
- Modulierender Edelstahl-Brenner, 5 – 25 kW, 29 kW Booster-Leistung bei Warmwasser.
- Drahtgebundene Dialog-Fernbedienung RS 400 mit großem Klarsichtdisplay und Außenfühler im Lieferumfang enthalten.
- **A-Klasse Energieeffizienzpumpe** Typ: Grundfos UPM 15-70.
- Montageplatte mit Wartungshähnen und Systemtrenner für einfaches Nachfüllen der Heizungsanlage mit 2 Absperrventilen.
- Empfehlenswert: Schmutzfilter im Rücklauf vor dem Kessel.

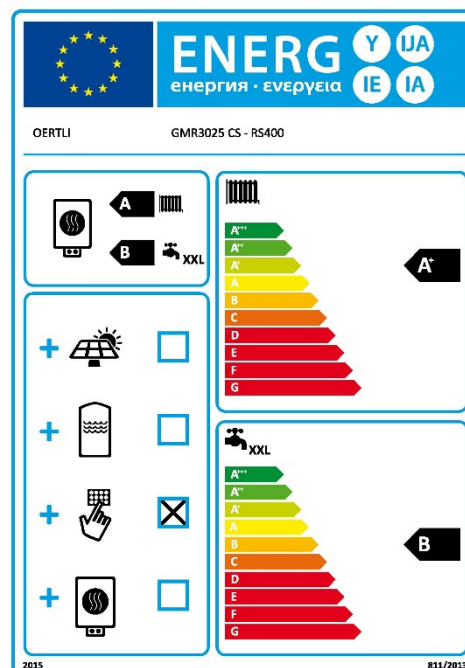

**Paket GMR 3025 Combi**  
(Preisgruppe 2)

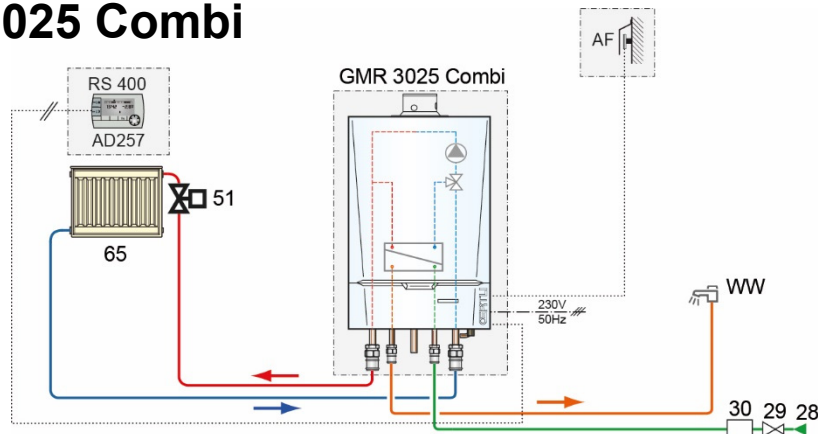

<b>PPL_16_16 Gas-Brennwertkessel GMR 3000 Combi</b>				
Art.Nr.	Bezeichnung	ME	Einz-Preis	€
192044	GMR 3025 Combi mit Gasabsperrhahn	1	3.724 €	3.724 €
100013477	Dialog-Fernbedienung RS400 Draht	1	195 €	195 €
193114	<b>PPL_16_16</b> Summe GMR 3025 Combi			<b>3.919 €</b>
	Paketpreis GMR 3025 Combi			

**Paket GMR 3025 CS**  
**mit 40 Liter**  
**Edelstahl-**  
**speicher**  
(Preisgruppe 2)

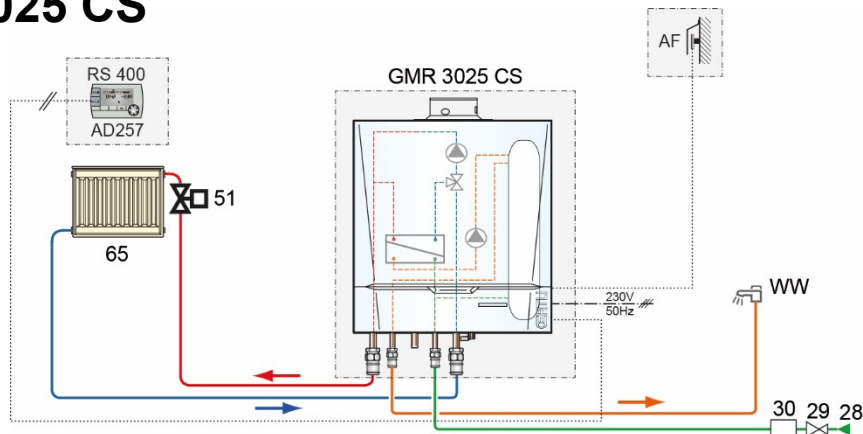

<b>PPL_16_17 Gas-Brennwertkessel GMR 3000 CS</b>				
Art.Nr.	Bezeichnung	ME	Einz-Preis	€
192045	GMR 3025 CS mit Gasabsperrhahn	1	4.326 €	4.326 €
100013477	Dialog-Fernbedienung RS400 Draht	1	195 €	195 €
193115	<b>PPL_16_17</b> Summe GMR 3025 CS			<b>4.521 €</b>
	Paketpreis GMR 3025 CS			

